



CUBE300

INSTRUCTIES / HANDLEIDING

TABLE OF CONTENTS

- 02 - 03 Belangrijke veiligheidsmaatregelen
- 04 - 05 Ken uw Omega
- 06 - 07 Sap en homogeniserende componenten
- 08 - 09 Schakelknop en montage voor gebruik
- 10 - 11 Montage voor het maken van sap
- 12 - 13 Montage voor homogeniseren
- 14 - 15 Demonteren
- 16 - 17 Opslag
- 18- 19 Opslag accessoires
- 20 - 21 Product specificaties



BELANGRIJKE VEILIGHEIDSMATREGELEN

BELANGRIJKE VEILIGHEIDSMATREGELEN

Bij het gebruik van elektrische apparaten moeten altijd basisveiligheidsmaatregelen worden genomen, waaronder de volgende:

- Lees alle instructies.
- Om u te beschermen tegen elektrische schokken, de motor niet in het water of andere vloeistoffen dompelen.
- Nauw toezicht is noodzakelijk wanneer een apparaat door of in de buurt van. Kinderen wordt gebruikt.
- Trek de stekker uit het stopcontact als u de machine niet gebruikt, voordat u onderdelen opzet of los maakt of voordat u de machine gaat schoonmaken.
- Vermijdt contact met draaiende onderdelen. Gebruik altijd de tamper.
- GEBRUIK GEEN apparaten met een beschadigde kaart of stekker, of nadat het apparaat niet goed functioneert of op een andere manier is gevallen of beschadigd.
- Het gebruik van hulpstukken die niet worden aanbevolen of verkocht door de fabrikant kan brand, elektrische schokken of verwondingen veroorzaken.
- Dit apparaat is niet bedoeld voor gebruik door personen (inclusief kinderen) met verminderde fysieke zintuigen of mentale vermogens, of gebrek aan ervaring en kennis, tenzij ze supervisie of instructie hebben gekregen over het gebruik van het apparaat door een persoon die verantwoordelijk is voor de veiligheid.
- NIET buitenshuis gebruiken.
- NIET het snoer over de tafel of aanrechtblad laten hangen, of tegen hete oppervlakten aan.
- NIET plaatsen op of in de buurt van een brander of verwarmde oven zetten.
- Gebruik het apparaat niet voor andere doeleinden dan het beoogde gebruik.
- Controleer altijd of de sapcentrifuge-vergrendelclip vergrendeld is wanneer de pers in werking is.
- Druk op de uitknop en haal de stekker uit het stopcontact als u het apparaat wilt demonteren. Zorg ervoor dat de motor volledig tot stilstand is gekomen.
- Plaats geen vingers of andere voorwerpen in de sapcentrifuge wanneer deze in werking is. Als er voedsel vast komt te zitten in de opening, gebruik de tamper of een ander stuk groente of fruit om het naar beneden te duwen. Wanneer dit niet mogelijk is, schakel de machine uit, verwijder de stekker en demonteer de sapcentrifuge om het resterende voedsel te verwijderen.
- Houd het apparaat schoon.
- Scherp mes – gebruik altijd de tamper.
- Scherp mes – voorzichtig behandelen.
- Probeer de stekker op geen enkele manier te wijzigen.



KEN UW OMEGA

KNOW YOUR OMEGA

Dit product maakt gebruik van een reset-schakelaar en thermische beveiliging om de motor te beschermen.

De unit stopt tijdens de werking, druk op de reset-schakelaar aan de onderkant van de unit.

Als het apparaat nog steeds niet werkt, haal dan de stekker uit het stopcontact, wacht 30 minuten en probeer het opnieuw.



A Behuizing

B Trechter

C Buis

D Maalhuis

E Schoonmaakborstel

F Tamper

G1 Zeef (met scherm)

G2 Zeef (zonder scherm)

H Persschroef

I Mondstukken

J Zeef (vierkant)

K Verstelbare Afsluitdop

L Verstelbare Drukdop

M Pulp Container

N Sap Container

O Voorkant

P Knop (aan/uit standen)

Q Clip

R1 Opslag (G2) en (I)

R2 Opslag (F)

R3 Opslag (E)



**SAP EN
HOMOGENISEREN
DE COMPONENTEN**

SAP EN HOMOGENISERENDE COMPONENTEN

VOOR JUICEN & NOTENMELK

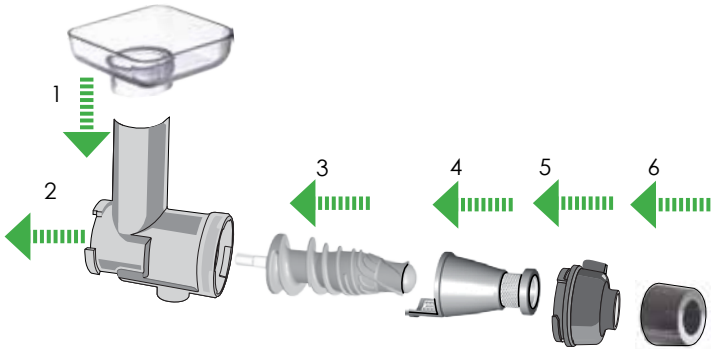

1 Trechter

2 Buis/Maalhuis

3 Persschroef

4 Zeef (met scherm)

5 Verstelbare Afsluitdop

6 Verstelbare Drukdop

VOOR NOTENBOTERS, FRUIT SORBETS, BABYVOEDING, FIJNHAKKEN EN EXTRUSIE

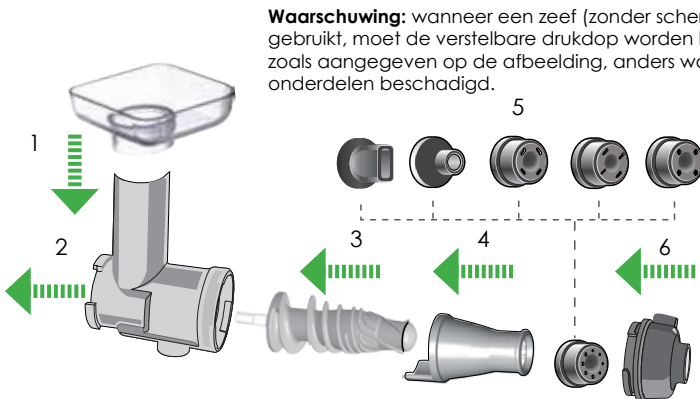

Waarschuwing: wanneer een zeef (zonder scherm) wordt gebruikt, moet de verstelbare drukkop worden losgemaakt zoals aangegeven op de afbeelding, anders worden de onderdelen beschadigd.

1 Trechter

2 Buis/Maalhuis

3 Persschroef

4 Zeef (zonder scherm)

5 (6) Mondstuk opties

6 Verstelbare afsluitdop

Voor fijnhakken, niet de mondstuk opties gebruiken.



SCHAKELKNOP EN MONTAGE VOOR GEBRUIK

SCHAKELKNOP EN MONTAGE VOOR GEBRUIK



SCHAKELKNOP EN MONTAGE VOOR GEBRUIK:

Aan: Druk op **I** (of on)

Uit: Druk kort op **REV**

Omdraaien: Druk lang op **REV**

MONTAGE VOOR GEBRUIK:

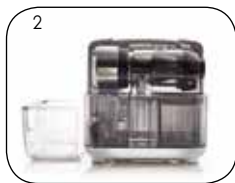

1. Cube is opgeslagen

2. Verwijder de voorkant

3a. Verwijder verstelbare einddop

3b. Plaats de verstelbare einddop naast u.

4a. Verwijder de zeef

4b. Plaats de zeef naast u.

5a. Verwijder de persschroef

5b. Plaats de persschroef naast u.

6. Met de sluitclip in de open positie, verwijder de maalhuis.

7. Plaats de maalhuis in een opstaande positie. (buis naar boven) Plaats de maalhuis op de sluitclip.

8. Sluit de sluitclip door deze met de klok mee te draaien, en plaats de trechter op de buis.



MONTAGE VOOR HET MAKEN VAN SAP

MONTAGE VOOR HET MAKEN VAN SAP

1. Volg stap 1-6 in Montage.



2. Plaats de persschroef in de maalhuis. Recht erin, totdat de persschroef vast klikt op de juiste plaats.



3. Plaats de zeef (met scherm) over de persschroef. Zorg ervoor dat het scherm zich op het binnenste gedeelte van de persschroef bevindt en naar beneden is gericht.



4. Plaats de verstelbare einddop op het einde van de maalhuis. Verstel tegen de klok in tot het klikt in plaats.

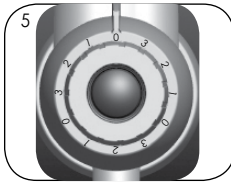

5. Plaats de verstelbare drukknoop op de verstelbare einddop en draai het tegen de klok in totdat het in de plaats klikt op de verstelbare eindkap. De hobbels van de verstelbare einddop moet uitlijnen met de 0.

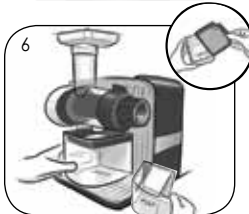

6. Plaats de sap container en de pulp container onder de bijbehorende uitgang.

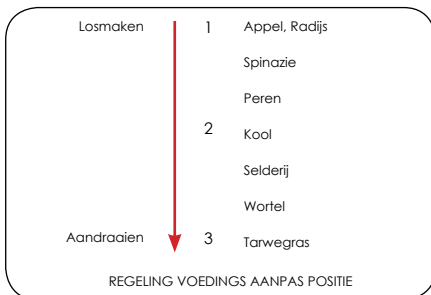

Juiste positie van de verstelbare

einddop: Afhankelijk van het watergehalte en de resthardheid van het fruit, selecteert u de instelbare knoppositie. Draai de knop vast en los om het watergehalte van het residu te regelen om de meeste sapopbrengst te krijgen. Wanneer het voedsel meer water heeft en het residu zachter is. Je kunt de knop losdraaien om ervoor te zorgen dat de gladde slak maximale sapopbrengst krijgt.



MONTAGE VOOR HOMOGENISEREN

MONTAGE VOOR HOMOGENISEREN

1. Volg stappen 1-7 in montage.
2. Plaats de persschroef in de maalhuis. Rechtop erin totdat deze op zijn plaats klikt.
3. Insert de zeef (zonder scherm) over de persschroef. Het uitstekende gedeelte van de zeef (zonder scherm) moet naar beneden wijzen.
4. Kies het mondstuk.
5. Plaats het mondstuk in de zeef (zonder scherm).
6. Schroef de verstelbare einddop op het eind van de maalhuis.
7. Plaats de pulp container aan het eind van de buis.





DEMONTEREN

DEMONTEREN



1. Verwijder de sap en pulp container.



2a. Draai de verstelbare dop met de klok mee om het los te maken van de verstelbare einddop.

2b. Zet de verstelbare einddop opzij.



3a. Verwijder de zeef (met of zonder scherm) door het er recht uit te trekken.

3b. Leg de zeef opzij.



4a. Verwijder de persschroef door het er recht uit te trekken.

4b. Zet de persschroef opzij.



5. Verwijder de hopper van bovenop de buis door het eraf te trekken.

5a. Om de maalhuis te verwijderen open de sluitclip tegen de klok in. Zo komt het maalhuis los.

5b. Zet de trechter en maalhuis opzij.



OPSLAG



1. Plaats de maalhuis met de borgclip in de OPEN-positie, ondersteboven op de vergrendelknop, zoals weergegeven in de afbeelding. Sluit de borgclip.

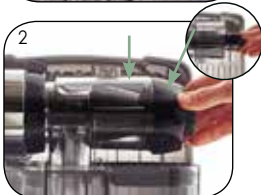

2. Plaats de persschroef, de sapzeef en de verstelbare einddop in de maalhuis, zoals weergegeven in de afbeelding.

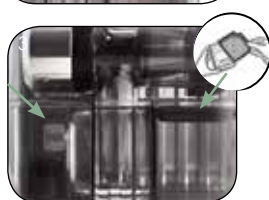

3. Plaats de zeef, stel de verstelbare drukdop en de trechter af in de pulpcontainer en de sapcontainer, zoals weergegeven in de afbeelding.



4. Plaats de pulp container aan de linkerkant; sap container rechts, zoals op de foto.

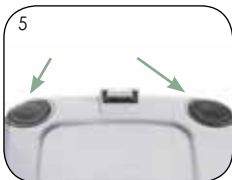

5. Steek de tamper en reinigingsborstel in het juiste opberggat, aan de bovenzijde van de sapkubus, zoals weergegeven in de afbeelding.



6. Plaats de voorklep op de verzamelbak.



7. Uw Cube is klaar voor opslag, zoals weergegeven in de afbeelding.



ACCESSOIRE OPSLAG

ACCESSOIRE OPSLAG



Aan de achterkant van de Omega Juice Cube bevindt zich een opslagruimte voor de mondstukken en de zeef (zonder scherm).

Plaats de zes mondstukken en zeef (zonder scherm) in de opslag zoals hier wordt weergegeven om op te slaan.



Sluit vervolgens het opslaggebied.



PRODUCT SPECIFICATIES

PRODUCT SPECIFICATIES

Productnaam	JUICE CUBE
Modelnaam	CUBE302
Voltage	220/240 V
Frequentie	50/60 Hz
Energieverbruik	200 Watts
Motor	80 RPM
Snoer Lengte	1,6 m
Gewicht	9,1 kg
Dimensie	265 mm Breedte 260 mm Lengte 260 mm Hoogte



Gedistribueerd door:

SuperfoodsAndMore Wholesale

www.sam-wholesale.com